

TAIWAN POWER

清水電機工業有限公司



GT-8000W 汽油發電機

目錄

第一章:使用範圍	1
第二章:汽油發電機結構	2
第三章:汽油發電機安全須知	4
第四章:產品供性能	5
第五章:使用操作	6
第六章:故障分析與排除	15
第七章:維護保養	18
第八章:運輸於貯存	22

第一章:使用範圍

1. 使用本產品時請遠離易燃、易爆物品使用以免傷害產品及人。
2. 海拔高度:不超過 1500m
3. 環境溫度:上限值為 40 度 C，下限值-25 度 C
4. 空氣相對溼度:90%(25 度 C 時)

第二章:汽油發電機結構

1.發電機組各部件名稱，見圖。

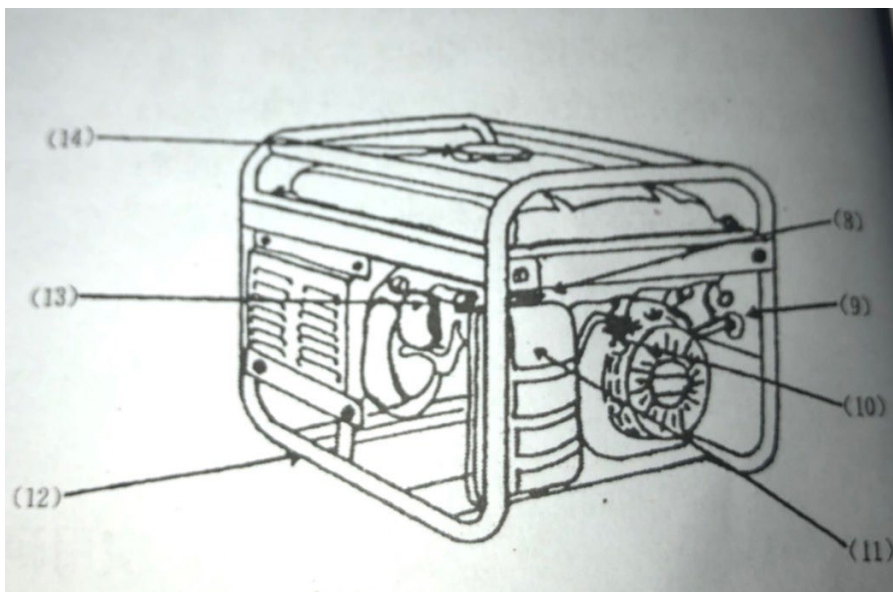
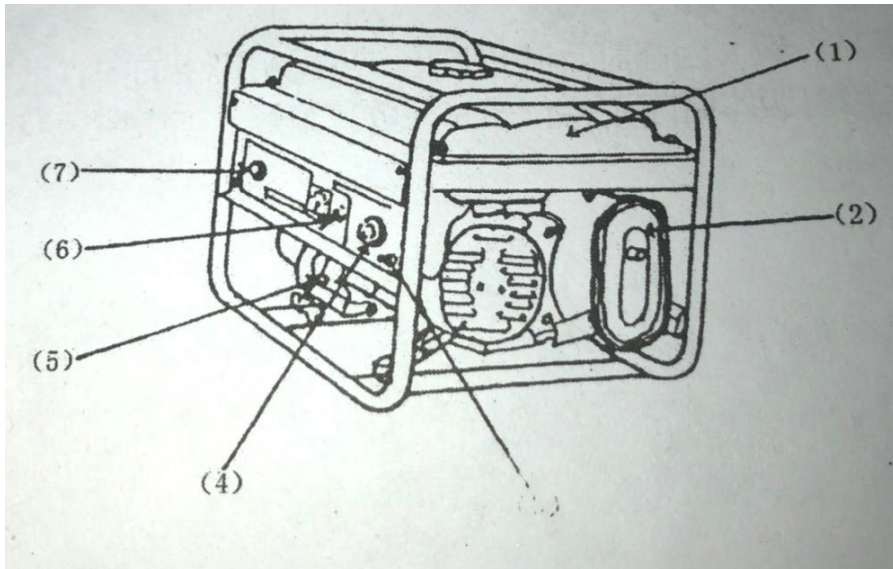

- (1)燃油箱 (2)消音器 (3)接地端子 (4)交流插座 (5)機油尺
(6)交流斷路器 (7)熄火開關 (8)阻風門 (9)燃油開關 (10)啟動手柄
(11)空氣濾清器(12)機架 (13)火星塞 (14)油箱蓋

2.車輪部件說明(選配)，見圖。

1)車輪用螺母將兩個輪子固定在車輪軸上，在安裝在機架上。

2)另一端安裝兩個支撐腳。

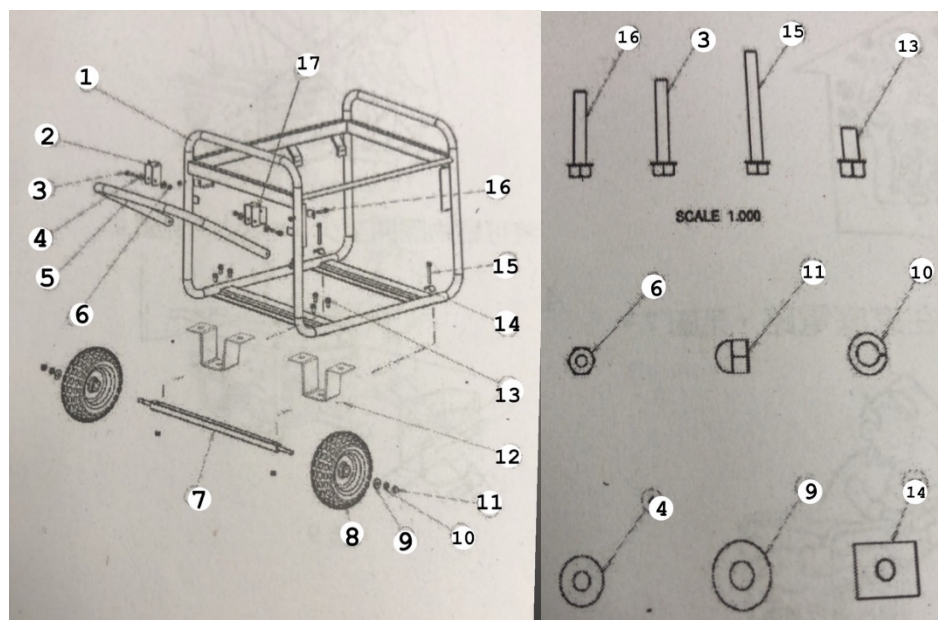

1. 機架
2. 左連接塊
3. GB/T 5789/M6x40/藍白
4. GB/T 95/藍白
5. 推手
6. GB/T 6177:1/M6/藍白
7. 車輪軸
8. 充氣輪胎
9. GB/T 95/藍白
10. GB/T 93/藍白
11. GB/T 923/M10x1.25/鍍鉻
12. 支撐腳
13. GB/T 5783/M8x16/藍白
14. 框架接頭墊片
15. GB/T 5789/M6x55/藍白
16. GB/T 5789/M6x35/藍白
17. 右連接塊

第三章:汽油發電機安全須知

- 1.請勿在室內使用。
- 2.請在未斷開電前勿連接在家庭網路。
- 3.請勿在潮濕的環境使用。
- 4.請將可燃物隔開至少 1m 以上。
- 5.加注燃油時請勿吸菸和注意煙火。
- 6.加注燃油時請停機。
- 7.加注燃油時勿使燃油溢出。

第四章:產品供性能

型號		ETA8000E
引擎機頭	額定功率(馬力)	15HP
	形式	強制風冷四衝程 OHV、25 單汽缸
	排氣量(cm 次方)	420
	額定功率(kw/r/min)	8.3/3600
	點火系統	電桿無處點電晶體
	啟動方式	手拉式/電啟動
	燃油箱容量(L)	25
	燃油消耗率(g/kw.h)	小於等於 385
	燃油滿油箱連續工作時間(h)	8
	機油容量(L)	1.2
	噪音 dB(A)平均值	小於等於 87
發電機	額定頻率(Hz)	50/60
	額定電壓(V)	110/220
	額定功率(WATT)	6500
	最大功率(WATT)	7000
整機	長(cm)	68
	寬(cm)	51
	高(cm)	55
	重量(kg)	98

第五章:使用操作

1.使用前檢查

1-1 應牢記在平坦的表面關停機組後來檢查發電機組。

(1) 打開機油尺，用乾抹布清潔機油尺。

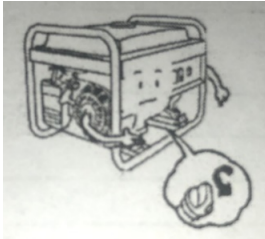

(2) 將機油尺插入加油口再將機油取出檢查機油是否至機油尺油位上限。



(3) 如油位低於機油尺下限，則加注機油至機油尺油位上限。

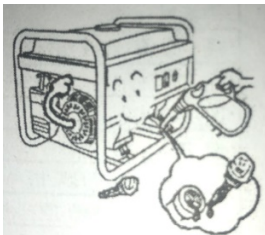

(4) 裝好擰緊機油尺。

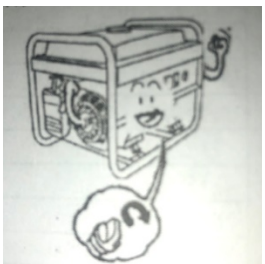

1-2 燃油油位

(1) 打開燃油箱蓋

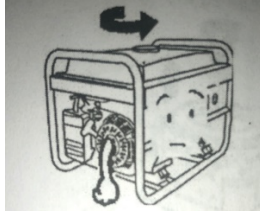

(2) 檢查燃油油位如油位低則加注燃油(燃油牌馬大於等於 90)



(3) 加注燃油至燃油濾清器的肩部。



(4) 裝好燃油箱蓋。

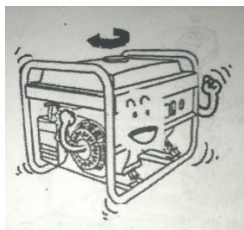

1-3 空氣濾清器

(1) 拆卸空氣濾清器蓋

a. 摘下鉸鏈卸掉空氣濾清器蓋。



b. 摘下鉸鏈卸掉空氣濾清器蓋。

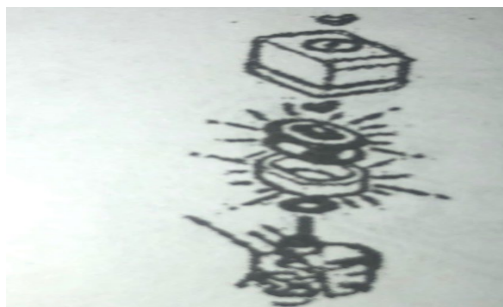

(2) 空濾器濾心拆除。

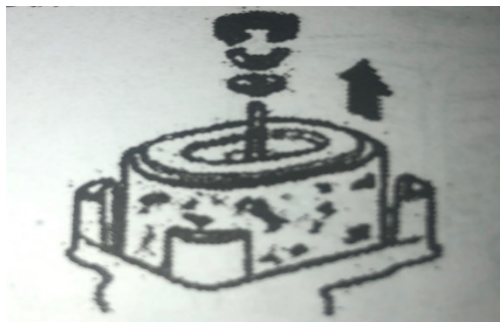

(3) 裝好空氣濾清器濾心，並蓋好空濾器蓋。

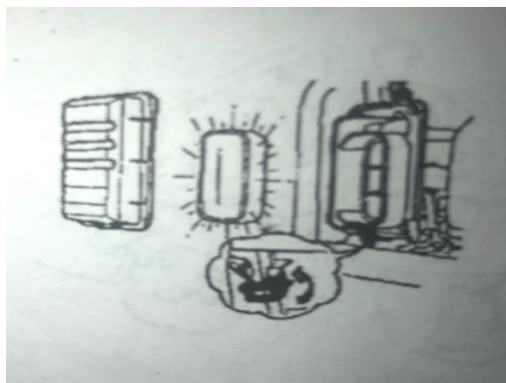

2. 啟動汽油發電機組

2-1 從交流插座拆除任何負載，並關閉交流斷路器。

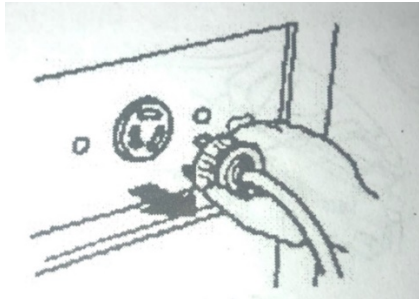

2-2 將燃油開關至於“ON”位置。

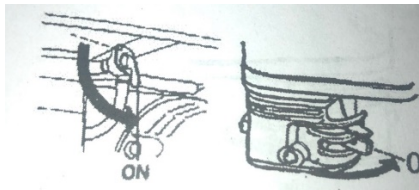

2-3 將阻風門開關搬到“OFF”位置。

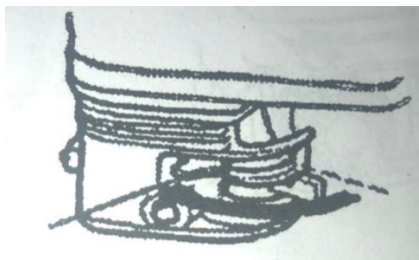

2-4 將點火開關置於 ON 位置。
(電啟動型的轉動鑰匙開關)



2-5 輕輕拉起啟動拉手直到感到阻力為止，然後用力拉起。

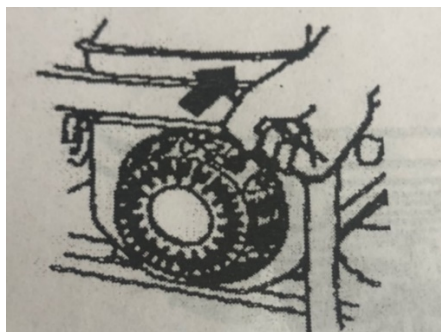

2-6 當引擎啟動後，將組風門開關扳到“ON”位置

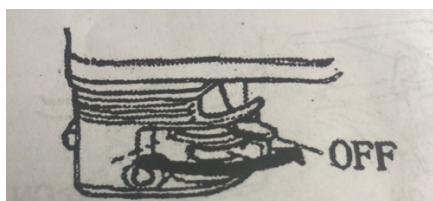
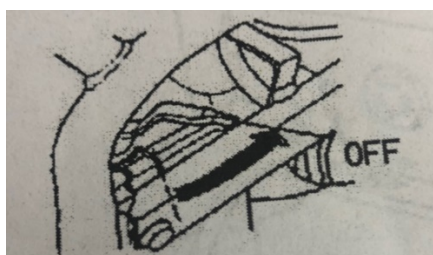

注意!!

欲使汽油發電機組保持在最佳的機械和電器狀態，請遵循下列事項。

注意!!

為防止電器錯誤使用，請務必將汽油發電機組接地。若在使用時未將接地端子接地，則可能造成用電器損壞及人員傷害。

3-1 接地

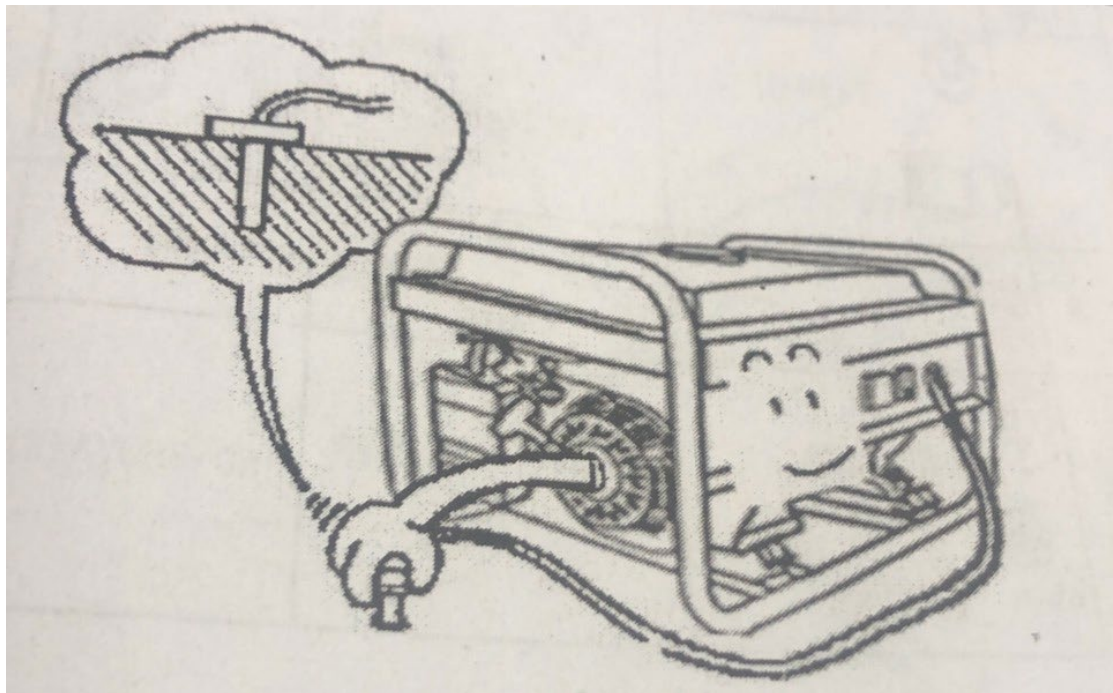

3-2 下表供將用電器連接在汽油發電機組上時參考。

警告!! 負載電器總功率和不得超過發電機組額定功率。

形式	KW		典型裝置	舉例		
	啟動 功率	額定 功率		裝置	啟動功率	額定功率
● 白熾燈 ● 加熱裝置	*1	*1	白熾燈 電視	白熾燈 100W	100VA(W)	100VA(W)
● 螢光燈	*2	*1.5	螢光燈	螢光燈 40W	80VA(W)	60VA(W)
● 電機驅動裝置	*3-5	*2	電冰箱 電風扇	電冰箱 150W	450- 750VA(W)	300VA(W)

3-3 使用時特別注意事項

(1)當在汽油發電機上連接兩個以上的負載時，請按啟動電流由大到小的順序接通負載。

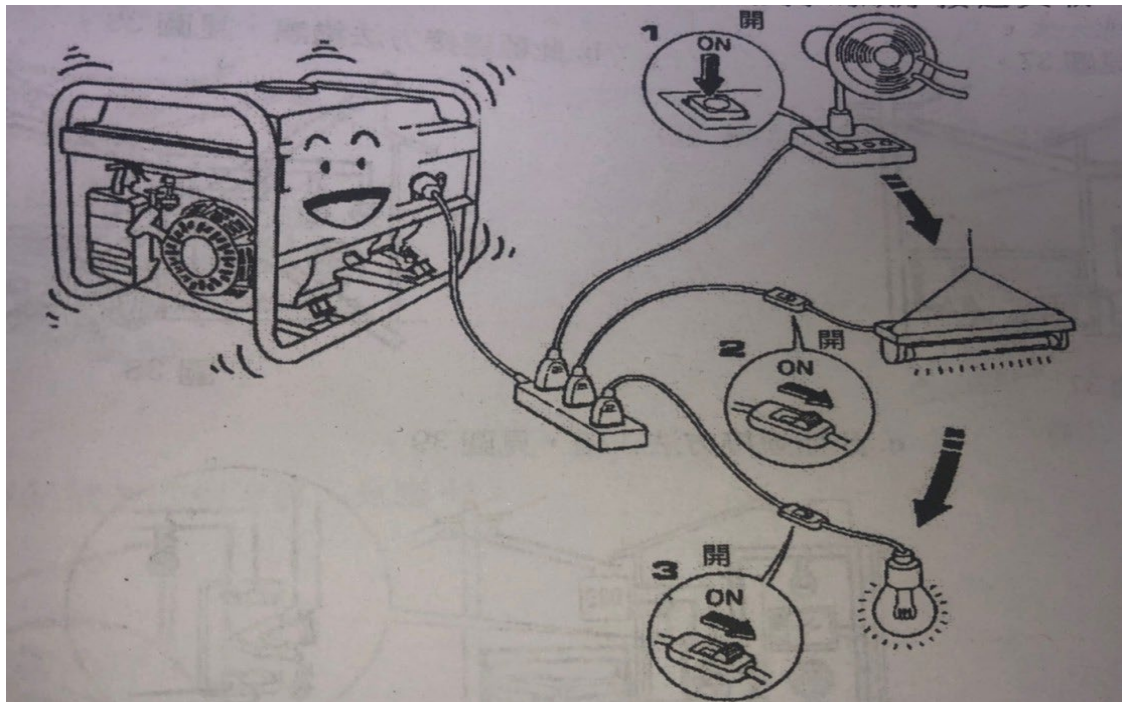

(2)如果將汽油發電機連接在家庭電源上，應由專業電工來進行連接，如果連接不正確，再接通負載後，會導致汽油發電機組損壞或失火。

a.此種連接方法正確。

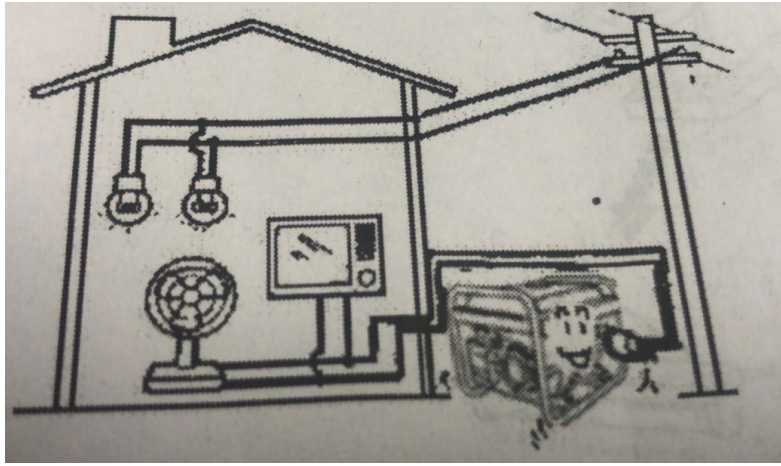

b. 此種連接方法錯誤。

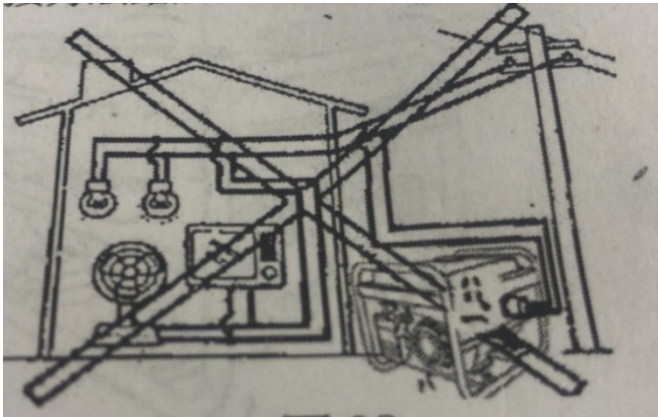

c. 此種連接方法正確

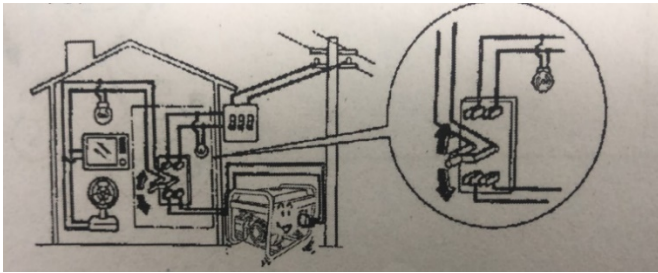

3-4 交流輸出

(1) 起動汽油發電機

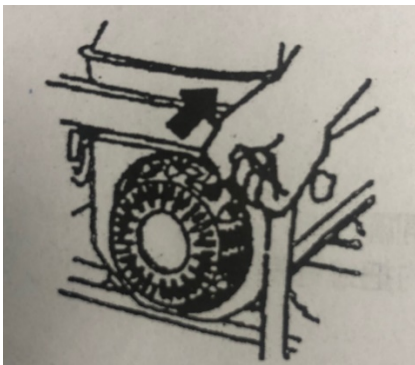

(2)連接負載裝置

警告!!

負載電流不能超過單個插座的耐流量。

(3)接通交流斷路器。

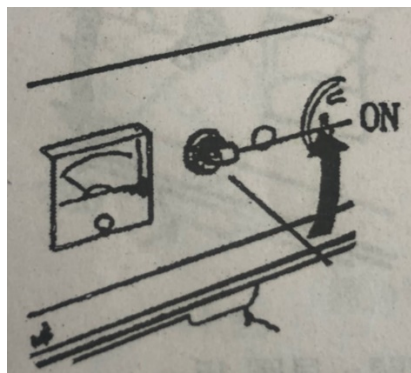

4.停機步驟

4-1 關閉交流斷路器。



4-2 關閉燃油開關。

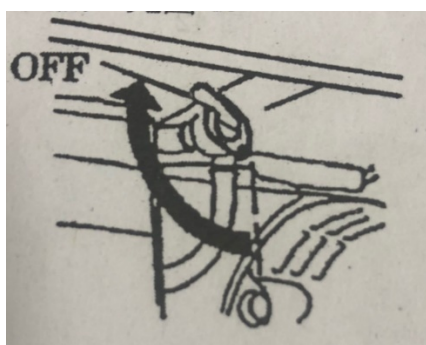

4-3 關閉熄火開關(電啟動型的把鑰匙開關打置"OFF"的位置)

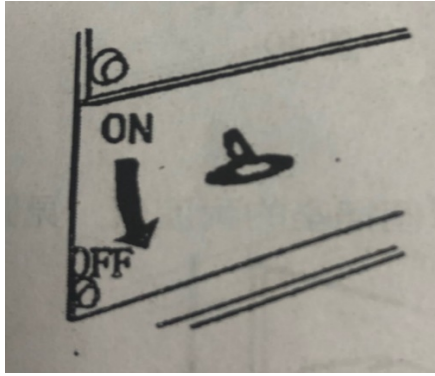

第六章:故障分析與排除

1.汽油發電機不能啟動?



1-1 汽油發電機開關是否處於“ON”位置。

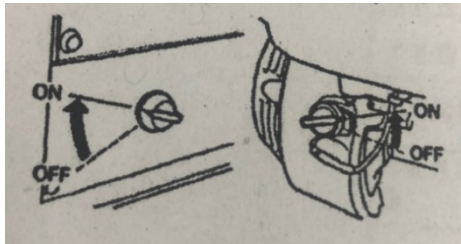

1-2 檢查機油。



1-3 檢查燃油。



1-4 卸下火星塞，檢查是否有火花。



1-5 如果不能啟動，請帶到本公司售後服務維修點。

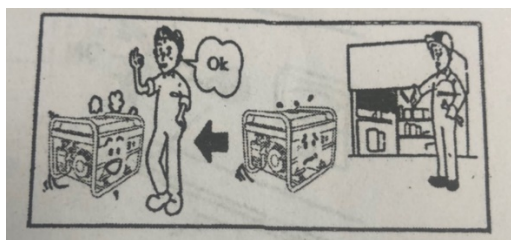

2. 發電機不能發電

2-1 檢查燈泡

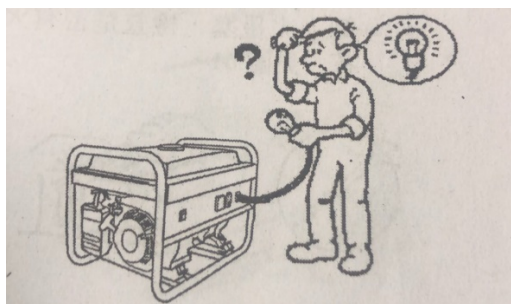

2-2 交流斷路器是否位於“ON”位置。

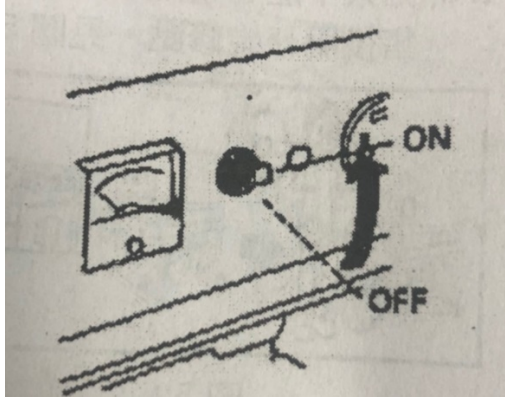

2-3 如果還不能發電，請帶到售後服務維修點。

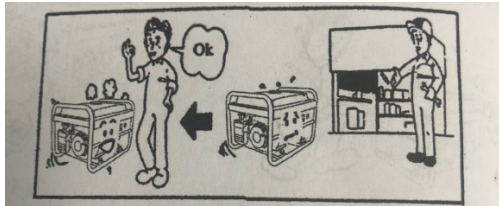

第七章:維護保養

用戶在維修本公司汽油發電機時，請按照維護週期表的時間間隔進行。

維護項目	每次使用前	使用 20 小時	使用 50 小時	使用 100 小時	使用 300 小時
檢查機油	檢查	每次使用前			
更換機油		更換			
檢查空氣濾清器	檢查				
清洗空氣濾清器			清理		
濾油器環				清理	
濾油器環過濾器				清理	
火星塞				清理	
汽門間隙			檢查		
清洗汽缸蓋					清理
清洗燃油箱	每一年清洗				

1 更換機油

1-1 逆時針方向旋開機油尺。

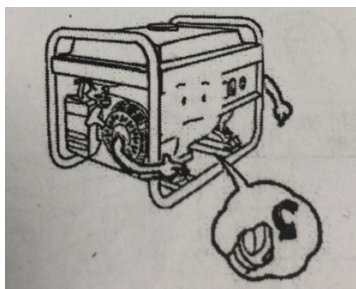

1-2 逆時針方向旋開放油螺塞。

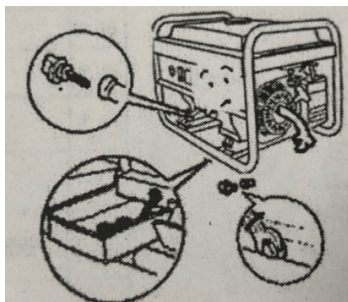

1-3 裝好放油螺塞。

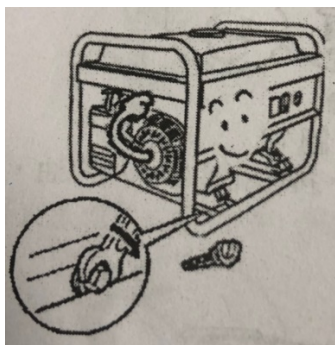

1-4 加注機油至機油尺上限。

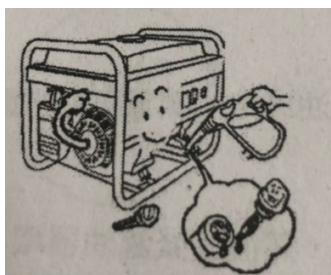

1-5 裝好機油尺。

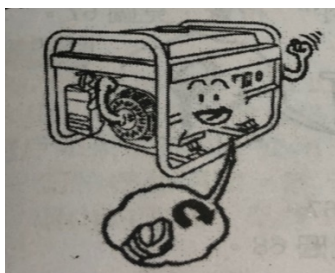

請根據你所在地區的平均溫度而選擇黏稠度適合的機油。

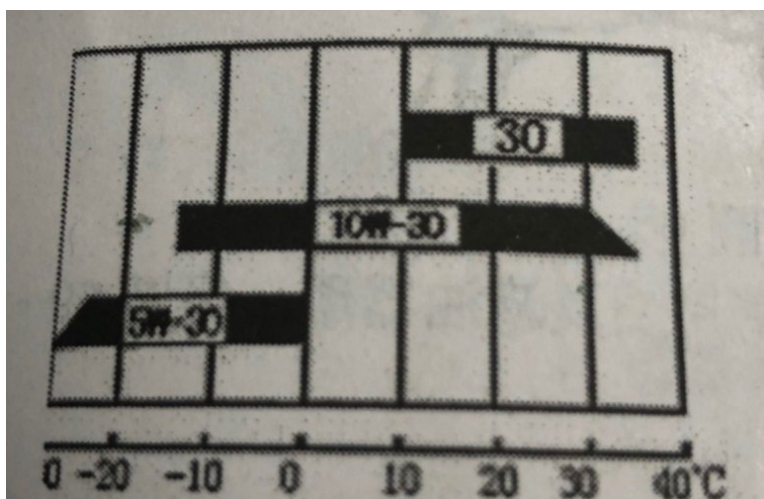

1、保養空氣濾清器。

2、檢查火星塞。

2-1 卸下火星塞帽。

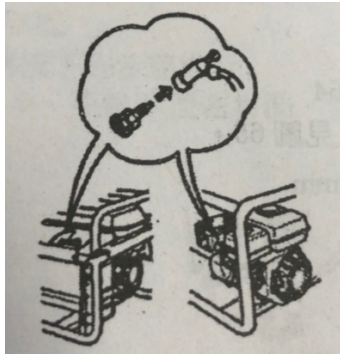

2-2 卸下火星塞。

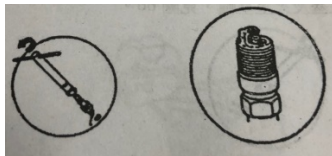

2-3 清理積碳。



2-4 測量調整火星塞間隙。

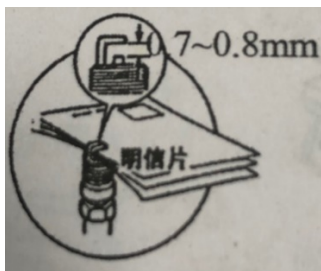

2-5 裝好火星塞及火星塞帽。

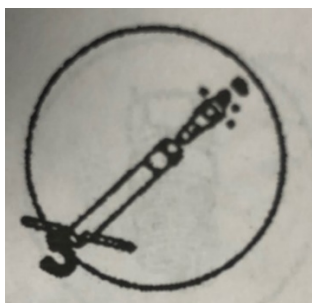

3、燃油濾清器的保養。

3-1 將燃油開關至於"OFF"位置。

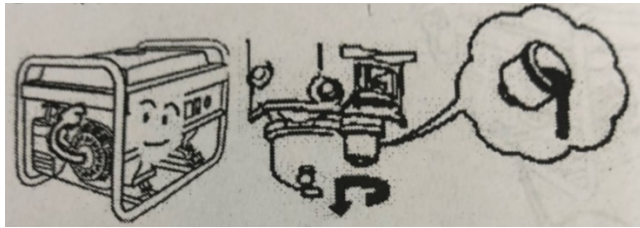

3-2 徹底清潔濾油氣環。

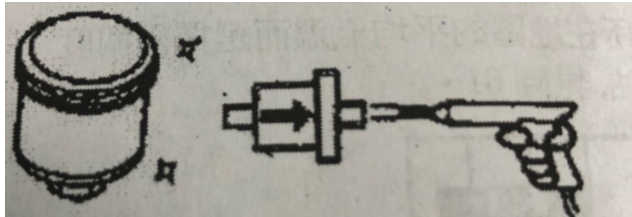

3-3 牢固裝上新的 O 型密封圈及濾油器環。

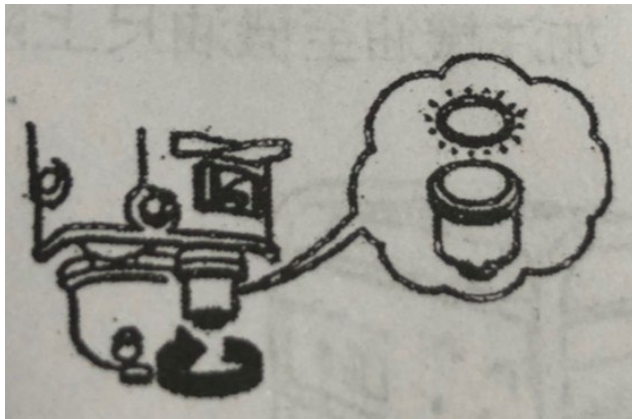

第八章:運輸於貯存

警告!!

在運輸汽油發電機時，關上油門開關，保持發電機水準以防器油溢出。溢出器油或器油蒸氣可能被點燃，引發火災。應將汽油發電機可靠固定，防止載運輸中移動和碰撞。

用戶如果長時間不使用汽油發電機，需存放保管，請按下列步驟進行:

1.關閉燃油開關，旋下濾油氣環，排出濾油器內的汽油。

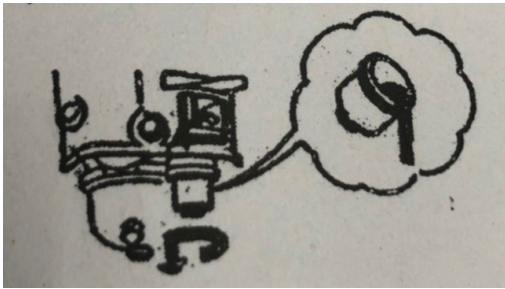

2.打開燃油開關，排出油箱內的汽油。

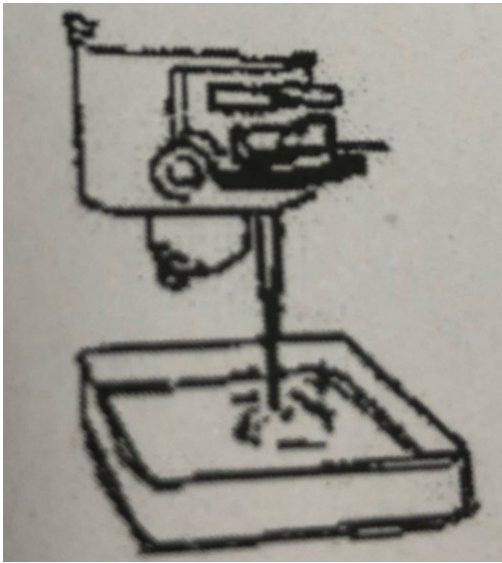

3.更換 O 型密封圈，然後旋緊濾油氣環。

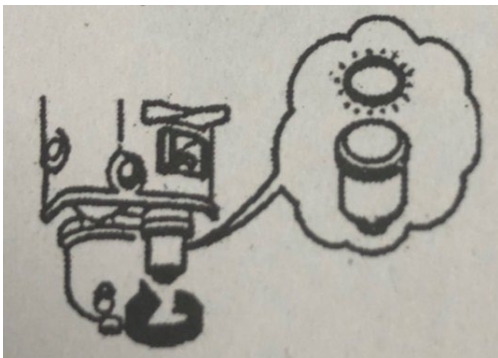

4. 旋下放油螺塞，排出化油器內的汽油。

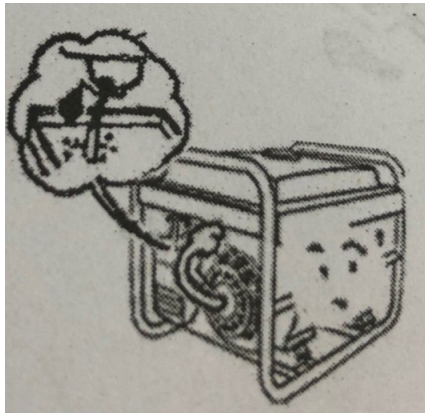

5. 旋下機油塞及放油塞，然後排出機油。

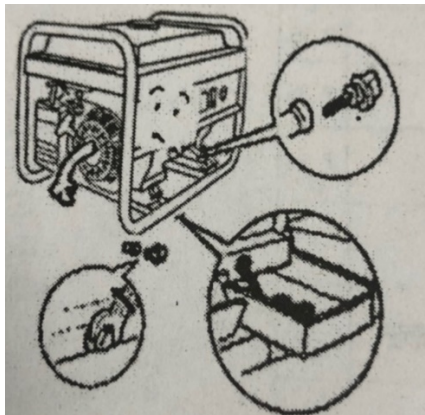

6. 裝好放油螺塞，加注機油至機油尺上限。

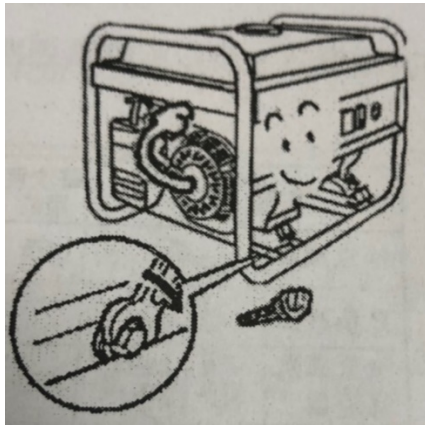

7. 輕輕拉動啟動拉手，直到感到有阻力為止。